

стати створення необхідних умов та чинників, які стимулювали б корпоративні структури України до створення науково-дослідних розробок, тому що сьогодні більшість великих господарчих суб'єктів не розглядає їх як необхідну складову свого успішного функціонування у ринкових умовах.

Головним об'єктом державної підтримки повинні стати науково-технічні програми корпорацій, відібрані на конкурсній основі. Також в умовах дефіциту бюджету доцільно розробити такі програми підтримки, як державні інвестиції, субсидії, кредити. Обов'язково потрібні такі форми державного стимулювання інноваційної діяльності, як фінансові методи – кредити, пільги оподаткування та нефінансові методи – лізингові компанії, консультаційні фірми.

Перспективи подальших досліджень

Підвищення ефективності виробництва на підприємстві неможливе без широкомасштабного введення новітніх досягнень науки та техніки. Це потребує активної інноваційної стратегії розвитку та активізації внутрішніх резервів реального сектору економіки. У зв'язку з цим останній час у всьому світі все більше уваги приділяється внутрішньокорпоративним дослідженням, оскільки лише потужний науково-дослідний підрозділ підприємства здатний забезпечити випереджувальне перетворення результатів наукових досліджень чи винаходів у нововведення, створюючи тим самим передумови для довгострокової конкурентоспроможності підприємства. Саме інтеграція виробничих, наукових і фінансових структур може забезпечити реалізацію довгострокових виробничих програм і стати одним із найефективніших шляхів збереження та примноження науково-технологічного потенціалу України.

1. Глушко О.О. *Активізація НДДКР у корпораціях: світовий досвід і Україна* // *Економіка і прогнозування*. – 2005. – №4. – С. 67–80. 2. Гриньов Б.В., Бубенко П.Т., Гусєв В.А. *Проблеми формування інноваційної системи в Україні* // *Економіка і прогнозування*. – 2004. – №4. – С. 127–138. 3. Жукович І.А., Рьжжкова Ю.О. *Інноваційна діяльність в українській економіці. Сучасний стан та проблеми* // *Статистика України*. – 2005. – №1. – С.24–28. 4. Ландик В. *Проведення внутрішньокорпоративних досліджень* // *Економіст*. – 2001. – №5. – С. 38–42. 5. *Офіційний сайт Комітету статистики України* <http://www.ukrstat.gov.ua>.

УДК 336.71:330.322:332.146.2

О.О. Другов, *Л.С. Ноджак

Львівський банківський інститут НБУ

*Національний університет “Львівська політехніка”

РОЛЬ БАНКІВСЬКОЇ СИСТЕМИ У ПОЛІПШЕННІ ІНВЕСТИЦІЙНОГО КЛІМАТУ РЕГІОНУ (на прикладі Львівщини)

© Другов О.О., Ноджак Л.С., 2007

Розглянуто роль та місце банківської системи у регулюванні інвестиційного клімату регіону. Запропоновано рекомендації стосовно активізації інвестиційної діяльності банків та поліпшення виконання ними обслуговуючих функцій, для цього рекомендовано посилити співпрацю між банками та місцевими органами влади, створити Банк регіонального розвитку, регіональний соціально-інвестиційний банк та сприяти започаткуванню фінансово-інноваційних груп.

The part and the place of the banking system in the investment climate of the region are considered. The recommendation concerning investment activity of the banks increase and improvement of their service function realization are offered. For this, collaboration between banks and local governments must be activated, Bank of the transborder collaboration and regional social-investment bank must be created and finance-innovational groups must be founded.

Постановка проблеми

Поліпшення інвестиційного клімату як на державному, так і на регіональному рівнях є одним із основних завдань, поставлених президентом перед органами державної влади та вагомим

фактором, який покликаний формувати позитивний імідж країни (регіону). Актуальність цієї проблеми з кожним роком зростає і, незважаючи на чималу кількість розроблених державних і регіональних стратегій та програм, рівень інвестування в економіку залишається порівняно низьким, хоча й істотно різниться у різних регіонах країни (він є значно вищим у м. Києві і нижчим у центральних та західних областях). Однією з причин такої ситуації є той факт, що, розробляючи систему заходів з поліпшення інвестиційного клімату в регіонах країни, фактично не враховують такий фактор, як діяльність фінансової системи, а зростання рівня інвестування в економіку регіонів неможливе без побудови дієвої інфраструктури регіонального фінансового ринку. Вона повинна, з одного боку, здійснювати перерозподіл фінансових ресурсів усередині регіону – трансформувати заощадження населення та тимчасово вільні ресурси підприємств в інвестиції, з іншого – сприяти залученню іноземних інвестицій в його економіку.

Основним елементом регіональної фінансової інфраструктури в Україні є банківські установи. Це зумовлює особливу роль, яка має відводитись розвитку регіональної банківської системи під час здійснення заходів щодо поліпшення інвестиційного клімату. Наразі ж основна увага на урядовому рівні, під час розроблення системи заходів щодо поліпшення інвестиційного клімату відводиться розвитку підприємництва, безпосередньо не залучаючи до цього процесу суб'єктів фінансової системи, що знижує її ефективність.

Аналіз останніх досліджень і публікацій

Проблемам формування сприятливого інвестиційного клімату в Україні та її регіонах приділяється чимала увага у працях вітчизняних науковців, таких, як О. Амоша, О. Бланк, Є. Бойко, В. Войцехівський, В. Геєць, Б. Данилишин, М. Долішній, О. Дьомін, В. Загорський, Є. Крикавський, М. Козоріз, О. Кузьмін, С. Писаренко, Я. Побурко, Т. Смовженко, І. Тивончук. Однак роль та місце банківської системи у його поліпшенні розкриті не до кінця.

Результати дослідження останніх наукових публікацій з цієї проблематики показали, що існує багато визначень терміна “інвестиційний клімат регіону”. Згідно із одним з них він розглядається як комплексна характеристика, що складається з трьох ключових підсистем: по-перше, інвестиційного потенціалу, який враховує основні макроекономічні характеристики, насиченість території чинниками виробництва (природними ресурсами, робочою силою, основними фондами, інфраструктурою тощо), споживчий попит населення та інші показники; по-друге, інвестиційного ризику – сукупності змінних чинників ризику інвестування; по-третє, законодавчих умов – правової системи, що забезпечує стабільність діяльності інвестора. Одночасно зазначається, що характер інвестиційного клімату нерозривно пов'язаний з інвестиційною привабливістю регіону. Інвестиційну привабливість розуміють як сполучення оптимальних умов інвестування, тобто поєднання різноманітних об'єктивних ознак, засобів, можливостей, які в сукупності зумовлюють потенційний платоспроможний попит на інвестиції у цей регіон [1, с. 62–64].

Загалом, на інвестиційну привабливість регіону впливає чимало факторів, серед них: трудові ресурси, комунікаційна інфраструктура, рівень сприяння інвесторам місцевих органів влади, система оподаткування, рівень інноваційного розвитку та фінансова інфраструктура. О. Кузьмін та І. Комарницький розділили їх на дві групи: незмінні (наприклад географічне розташування) та фактори, які можуть змінюватись, які у свою чергу, поділяються на фактори, які змінюються повільно (рівень розвитку інфраструктури) та ті, які змінюються швидко (система пільг інвесторам) [2, с. 514, 516].

Постановка цілей

Метою цієї роботи є визначення ролі банківської системи під час регулювання інвестиційного клімату регіону та дослідження напрямів та заходів щодо активізації участі банків у підвищенні його інвестиційної привабливості.

Виклад основного матеріалу

Зважаючи на матеріали аналізу останніх наукових досліджень, можна стверджувати, що стан розвитку фінансової інфраструктури впливає на інвестиційну привабливість регіону та належить до групи змінних факторів. Він належить до підгрупи факторів, які змінюються повільно, оскільки зміна структури фінансової системи або умов її функціонування потребує чималих часових та фінансових витрат.

Розглядаючи фінансову інфраструктуру з погляду регулювання інвестиційної привабливості регіону, відзначимо, що найбільш вагомою та дієвою її ланкою є банківська система. Зумовлено це тим, що наша фінансово-кредитна система розвивається за проєвропейською банк-орієнтованою моделлю.

На відміну від проамериканської марк-орієнтованої, у якій ядром системи та місцем, де переважно залучаються кредитні ресурси, є ринок цінних паперів, у банк-орієнтованій моделі ядром, та основним місцем обороту кредитних ресурсів є банківський сектор. Зважаючи на це, від ступеня розвитку банківського сектору регіону залежить й ринок кредитних ресурсів, а разом з ним і вся фінансова система, стабільне функціонування якої є запорукою поліпшення інвестиційного клімату регіону.

Це підтверджує і статистика. На початок 2006 року активи банківської системи становили понад 200 млрд. грн., тоді як активи наступної за поширенням ланки фінансової системи – страхових організацій були більш ніж у п'ять разів меншими. Решта фінансових посередників в Україні розвинуті ще слабше.

Відповідно й системоутворювальною ланкою фінансової системи в Україні та її регіонах є банки, які останнім часом стали фінансовою галуззю з мультиплікативним ефектом. Тобто під час створення в регіоні банку або великої філії банку, при ній створюються або для неї купуються головним банком страхова та лізингова компанії, інколи недержавний пенсійний фонд тощо.

Відтак, регулюючи інвестиційний клімат регіону, удосконалюючи роботу фінансової інфраструктури, особливу увагу потрібно приділяти саме банківській системі. Наразі ж, у регулюванні інвестиційного клімату, основну увагу приділяють ролі державного управління та регулювання процесом розвитку підприємництва, а банківській системі відводиться місце швидше інструмента, а не стратегічного фактора, від якого багато в чому залежить інвестиційний клімат у регіоні.

Роль банківської системи в поліпшенні інвестиційного клімату регіону має полягати в стимулюванні власне інвестиційної діяльності банків та поліпшення виконання ними функцій з обслуговування інвестиційної діяльності (фінансово-розрахункове обслуговування інвесторів, надання їм спеціалізованих послуг тощо).

Оцінивши сучасний рівень інвестиційної активності банків на прикладі Львівщини, відзначимо низький його показник, свідченням цього є структура інвестиційних вкладень в економіку області. Станом на кінець 2005 р. менше ніж 10 % інвестиційних проектів фінансується за рахунок коштів банків, а більша частина (60–70 %) за рахунок власних коштів підприємств. Вагомою причиною для цього є відсутність інвестиційної скерованості активних операцій банків – лише 6,14 відсотка від наданих позик скеровуються на купівлю позичальниками основних засобів, тоді як більше ніж 70 % з них використовується на поповнення обігових коштів підприємствами торгівлі.

Сучасний рівень фінансово-розрахункового обслуговування клієнтів також на невисокому рівні, що проявляється в обмеженості пакета послуг, що надаються українськими банками та фактичній відсутності спеціалізованих інвестиційних банків. Це, здебільшого, пов'язано із законодавчою базою функціонування банків в Україні, яка стимулює розвиток універсальних банківських установ (для спеціалізованих банків встановлено підвищені нормативи резервування за профільними операціями, хоча ризикованість здійснення ними цих операцій є меншою, ніж в універсальних з-за високого рівня спеціалізації) та загалом великих всеукраїнських банків, оскільки це полегшує процедуру нагляду за їхньою діяльністю з боку Національного банку України. Така ситуація стримує розвиток інвестиційних процесів у регіонах, а відтак негативно впливає на рівень їхнього економічного розвитку.

Розробляючи систему заходів щодо посилення участі банків у формуванні сприятливого клімату в регіонах, потрібно приділити увагу двом основним напрямам їхнього розвитку. Перший – реалізація заходів щодо покращання виконання банками своїх інвестиційних функцій, а саме посилення їхньої інвестиційної діяльності та якості надання інвестиційних послуг. Другим напрямом є розроблення заходів щодо зміни організаційної структури регіональної банківської системи, чому має сприяти створення нових регіональних спеціалізованих банків.

Для покращання виконання банками своїх інвестиційних функцій мають бути створені спеціальні робочі групи, до складу яких входитимуть представники органів місцевого самоврядування, виконавчих органів влади та банківських установ. Метою їхньої роботи буде поліпшення інвестиційного забезпечення економіки регіонів за допомогою використання банківських ресурсів. Натомість банкам, які братимуть участь у роботі комісії, мають надаватись певні стимули: право на обслуговування емісії комунальних цінних паперів, обслуговування місцевих бюджетів, обслуговування насамперед регіональними банками кредитів, отриманих місцевими органами влади, забезпеченням по яких можуть бути муніципальні цінні папери.

Для удосконалення організаційної структури регіонального банківського ринку, у західних прикордонних областях, які мають відіграти стратегічно важливу роль у адаптації України до умов ЄС, передусім потрібно створити Банк розвитку транскордонної співпраці. Це дасть змогу підви-

щити привабливість фінансування програм з розвитку транскордонної співпраці (зокрема щодо розвитку прикордонної інфраструктури) через підвищення контролю за коштами виділеними європейськими та вітчизняними установами на розвиток транскордонної співпраці та зменшенням витрат на здійснення фінансових операцій (Банк має здійснювати фінансові операції з обслуговування транскордонних взаємовідносин за нижчою, ніж в інших установах, ставкою) [3, 6–9].

Наступним заходом має стати створення регіонального соціально-інвестиційного банку (рис. 1). Особливістю такого банку має бути участь у його заснуванні органів місцевого самоврядування. Також вони мають надавати часткову гарантію на кошти, вкладені до банку стратегічними інвесторами регіону, та усіляко підтримувати роботу банку: надавати йому можливість обслуговувати місцеві бюджети, фінансувати через нього економічні та соціальні програми.

Зважаючи на недостатність коштів у органів місцевого самоврядування (мінімальний розмір регулятивного капіталу регіонального банку в Україні становить 3,5 млн. євро), засновниками такого банку мають також стати регіональні банки та підприємства, які надалі будуть впливатимуть на його роботу та участь у його прибутках.

Основним завданням роботи такого банку має стати підтримка соціальних та інвестиційних програм у регіоні. Діяльність такої установи буде ще ефективнішою, якщо він зможе залучати кошти іноземних інвесторів на розвиток цього регіону. Шляхом до цього має стати практика надання гарантій на залучені ним іноземні кошти місцевими органами влади.



Рис. 1. Схема роботи регіонального Соціально-інвестиційного банку

Особливо важливим, з погляду поліпшення інвестиційного клімату Львівщини, є реалізація на рівні регіону ідей розвитку інноваційної економіки, або економіки знань. Мається на увазі перехід від шляху розвитку економіки, що ґрунтується на підвищенні обсягів виробництва застарілої продукції, до розроблення та реалізації нових, конкурентоспроможних на європейських ринках продуктів та послуг, шляхом до чого має стати активізація наукових розробок – створення нових знань. Завдання це не є неможливим, зважаючи на ще доволі високий науковий потенціал регіону (табл. 1).

Статистика показує нам дві протилежні тенденції у розвитку науки на Львівщині: з одного боку, невпинно зменшуються темпи виконання наукових робіт та їхніх виконавців, з іншого – постійно зростає кількість кадрів вищої кваліфікації. Це є свідченням неефективної системи використання наукового потенціалу регіону. Він працює не над створенням нових знань, а над підвищенням власної кваліфікації, що не сприяє розвитку економіки та поліпшенню інвестиційного клімату регіону.

Однією з основних проблем, що спричинили таку ситуацію, є недостатність та погана структура фінансування наукових розробок. Шляхом до його посилення має стати активізація участі в ній банківських установ.

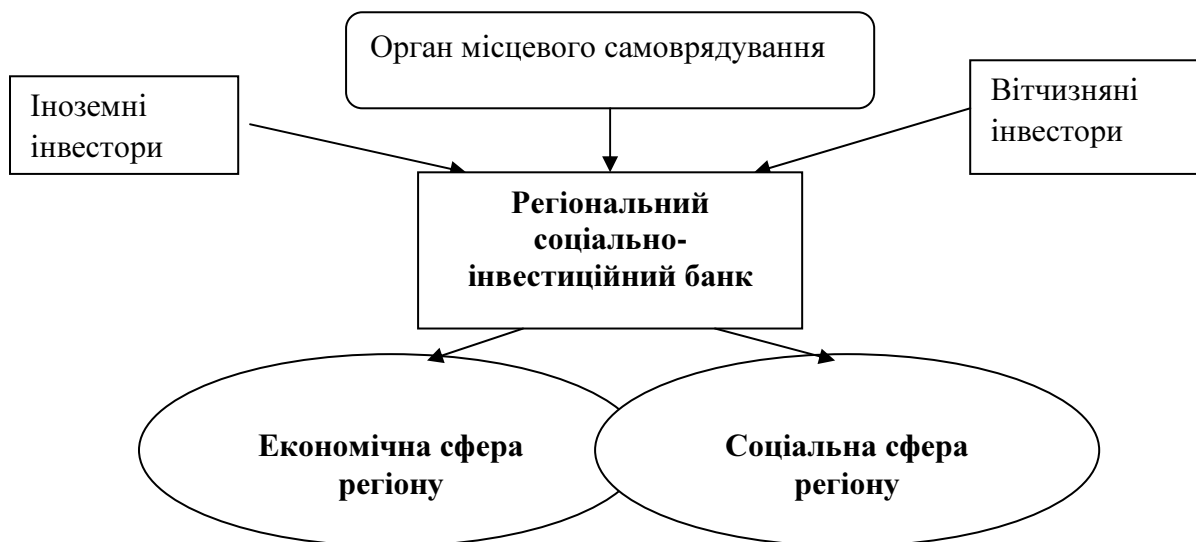
Дієвим механізмом активізації інвестиційної діяльності, а особливо інноваційної її складової на регіональному рівні має стати створення фінансово-інноваційних груп. Такі групи складаються, як правило, з фінансової установи (банку), наукової установи та підприємства, що реалізовує інноваційну розробку. Важливим є питання щодо статусу таких груп, який має бути юридично закріпленим. Це може бути як тимчасове, так і постійнодіюче утворення, його структура з часом може змінюватись.

Для їхнього створення потрібне сприяння (протекція) регіональних органів влади та запровадження певних економічних стимулів. Якщо проаналізувати зарубіжний досвід (зокрема, США, Франції та Японії) такими стимулами можуть бути певні пільги в оподаткуванні інноваційної діяльності для кожного члена фінансово-інноваційної групи.

Таблиця 1

Наука та наукова робота в Україні та у Львівській області*

Роки	Кількість виконавців наукових та науково-технічних робіт, тис. осіб		Обсяг виконаних наукових та науково-технічних робіт, у фактичних цінах, млн. грн.		Кількість докторів наук в економіці, осіб		Кількість кандидатів наук в економіці, осіб	
	Україна	Львівська область	Україна	Львівська область	Україна	Львівська область	Україна	Львівська область
1996	160,1	14,3	1111,7	30,6	9974	629	58132	н/д
1997	142,5	н/д	1263,4	н/д	10322	н/д	59332	н/д
1998	134,4	н/д	1269,0	н/д	10446	н/д	59703	н/д
1999	126,0	10,0	1578,2	56,5	10233	647	59547	4239
2000	120,7	9,4	1978,4	70,0	10339	652	58741	4235
2001	113,3	9,0	2275,0	81,0	10603	664	60647	4335
2002	107,4	8,8	2496,8	98,5	11008	675	62673	4470
2003	104,8	8,8	3319,8	119,2	11259	702	64372	4524
2004	106,6	н/д	4112,4	н/д	11573	н/д	65839	н/д

Для фінансової установи можна застосовувати пільги зі сплати податку на прибуток від вкладених інвестиційних ресурсів (замість загальноприйнятих 25 відсотків можна запровадити ставку 15 відсотків), що значно підвищить привабливість фінансування інноваційних проектів та зменшить ціну на інвестиційні ресурси. Для наукової установи, яка здійснює розроблення інноваційного продукту, можна не стягувати від 30 до 50 відсотків податку на прибуток, за умови, що ці кошти в майбутньому буде скеровано на розроблення наступних інноваційних проектів. Для підприємства, яке впроваджує інновацію у виробництво, може застосовуватись зменшена ставка ПДВ, із зарубіжного досвіду ефективним є зменшення ставки цього податку на 20 відсотків. У майбутньому бюджет отримає більшу суму внесків від реалізації продукту інноваційної діяльності. Упровадження такої системи зможе покращити рівень фінансування інноваційних проектів, що дасть змогу оновити виробничий потенціал економіки регіонів, а відповідно підвищити конкурентоспроможність вітчизняної продукції, як на власному, так і на зарубіжних ринках.

Наведемо декілька типів подібних фінансово-інноваційних груп. Першою є група за участю банку, наукового інституту (вищого навчального закладу) та підприємства (рис. 2).

У наведеній схемі банк фінансує розроблення інновації науковою установою та надає кошти на впровадження її у виробничий процес на підприємстві. Надалі підприємство за рахунок отриманих від реалізації інновації коштів покриває банку витрати на розроблення та реалізацію інновації разом з відсотками.



Рис. 2. Схема фінансово-інноваційної групи з наукової установи, підприємства та банківської установи

* Дані Державного комітету статистики України (www.ukrstat.gov.ua).

Важливим як стосовно участі у фінансово-інноваційних схемах, так і просто як чинник активізації інноваційних процесів у регіоні є створення регіонального інноваційно-інвестиційного банку. Особливістю такого банку має бути участь у його заснуванні органів місцевого самоврядування.

Діяльність такої установи буде ще ефективнішою, якщо він зможе залучати кошти іноземних інвесторів на розвиток регіону. Шляхом до цього має стати практика надання гарантій на залучені ним іноземні кошти місцевими органами влади.

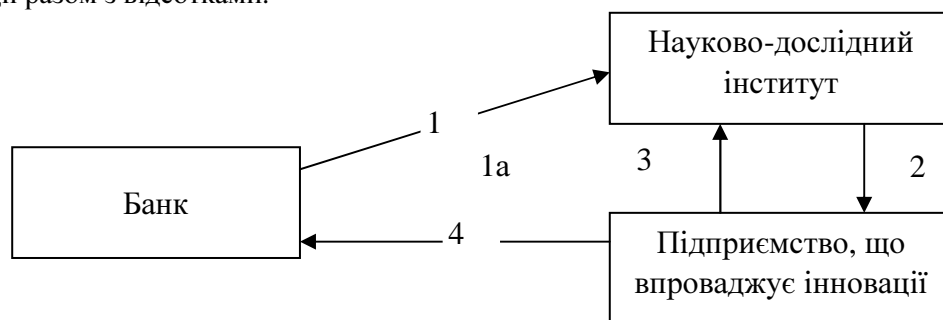
У такому разі схема фінансово-інноваційної групи зможе стати стратегічним фактором інноваційного розвитку регіону. Тут іноземні інвестори надають у користування кошти регіональному інноваційно-інвестиційному банку під ставку, вищу від європейських стандартів, але, бажано, нижчу за українські. Орган місцевого самоврядування надає повну або часткову гарантію на ці зобов'язання. Далі кошти передаються НДІ, яке здійснює розробку, яку впроваджує підприємство.

Для впровадження в життя фінансово-інноваційних груп потрібно ухвалити відповідний закон України "Про фінансово-інноваційні групи", оскільки сьогодні не існує чинної законодавчої бази для таких утворень. Цей закон має враховувати згадані вище особливості оподаткування цих груп, а також обов'язково містити санкції за порушення, які можуть допускатись під час їхнього створення та функціонування.

Висновки

Підсумовуючи дослідження, можна зробити такі висновки:

- фінансова інфраструктура є важливим фактором, що впливає на стан інвестиційного клімату в регіоні, а зважаючи на те, що її найрозвиненішою та найвпливовішою ланкою є банківська система, саме її розвитку і потрібно приділяти найбільшу увагу при регулюванні;
- основними напрямками для сприяння підвищенню ролі банків у поліпшенні інвестиційного клімату в регіоні є поліпшення якості виконання банками їхніх інвестиційних функцій та створення дієвої організаційної структури регіональної банківської системи. Основними заходами для цього є:
 - посилення співпраці між банками та регіональними органами влади,
 - створення регіонального соціально-інвестиційного банку, Банку розвитку транскордонної співпраці та започаткування роботи фінансово-інноваційних груп.

Перспективи подальших досліджень

Виконуючи подальші дослідження з цієї проблематики, потрібно звернути увагу на аналіз взаємозв'язку між ступенем розвитку банківської системи, інвестиційною привабливістю і розвитком регіональної економіки та визначити пріоритетні напрями й шляхи сприяння банківською системою поліпшенню інвестиційного клімату в регіоні.

1. Гомольська В. Організаційно-економічні аспекти поліпшення інвестиційного клімату регіону // Регіональна економіка, 2003 р. – №3, – С. 62–70. 2. Кузьмін О., Комаринський І. Наукове обґрунтування системи заходів щодо підвищення інвестиційної привабливості регіону // Соціально-економічні дослідження в перехідний період (Зб. наук. праць). Вип. 6 (XXXVII) Транскордонне співробітництво, ринкова інфраструктура та фінансово-інвестиційна діяльність. НАН України. Інститут регіональних досліджень. Редкол.: від. ред. акад. НАН України М. І. Долішній. – Львів, 2002. – С. 514–520. 3. Долішній М., Другов О. Проблеми та перспективи підтримки банками розвитку економіки регіонів // Економіка України. – 2005 – № 9. – С. 4–11.