

МІНІСТЕРСТВО ОСВІТИ І НАУКИ УКРАЇНИ
НАЦІОНАЛЬНИЙ УНІВЕРСИТЕТ «ЛЬВІВСЬКА ПОЛІТЕХНІКА»

БАЙДАЛА НАДІЯ МИХАЙЛІВНА

УДК 330.341.1:339.564:621

**РОЗВИТОК ЕКСПОРТНОГО ПОТЕНЦІАЛУ
МАШИНОБУДІВНИХ ПІДПРИЄМСТВ**

Спеціальність 08.00.04 – економіка і управління підприємствами
(за видами економічної діяльності)

АВТОРЕФЕРАТ

дисертації на здобуття наукового ступеня
кандидата економічних наук

Львів – 2014

Дисертацією є рукопис

Робота виконана на кафедрі менеджменту і міжнародного підприємництва Національного університету «Львівська політехніка» Міністерства освіти і науки України

Науковий керівник: кандидат економічних наук, доцент
ЧЕРНОБАЙ ЛІАНА ІВАНІВНА,
Національний університет «Львівська політехніка»,
професор кафедри менеджменту і міжнародного
підприємництва

Офіційні опоненти: доктор економічних наук, професор
ХРУЩ НІЛА АНАТОЛІЙВНА,
Хмельницький національний університет,
завідувач кафедри фінансів та банківської справи

кандидат економічних наук, доцент
ФАТЕНОК-ТКАЧУК АЛЛА ОЛЕКСАНДРІВНА,
Східноєвропейський національний університет
імені Лесі Українки,
доцент кафедри обліку і аудиту

Захист відбудеться «29» жовтня 2014 р. об 14⁰⁰ годині на засіданні спеціалізованої вченої ради Д 35.052.03 у Національному університеті «Львівська політехніка» (79013, м. Львів, вул. С. Бандери, 12, IV н. к., ауд. 209-А)

З дисертацією можна ознайомитись у бібліотеці Національного університету «Львівська політехніка» (79013, м. Львів, вул. Професорська, 1)

Автореферат розісланий «26» вересня 2014 р.

Учений секретар спеціалізованої
вченої ради, к.е.н., доцент

Завербний А.С.

ЗАГАЛЬНА ХАРАКТЕРИСТИКА РОБОТИ

Актуальність теми. Упродовж років незалежності України стійкими є тенденції до зростання частки незадіяних виробничих потужностей машинобудівних підприємств, а також збільшення фізичного і морального зношення їхніх основних фондів. Недоліки у проведенні приватизації, правові колізії та політична нестабільність значною мірою стали причиною неспроможності машинобудівних підприємств акумулювати інвестиційні ресурси для технологічного оновлення виробництва, задовольняти попит на машинобудівну продукцію на вітчизняному і зарубіжних ринках. Виконані дослідження дозволяють стверджувати, що на ринках іноземних країн попитом користується високотехнологічна продукція зі значною часткою доданої вартості у її ціні. Такою, як правило, є інтелектуаломістка продукція, виробництво якої супроводжується складними технологічними процесами. Більшість машинобудівних підприємств в Україні, які володіють певним експортним потенціалом, пропонують на ринок продукцію з низькою часткою доданої вартості. Здебільшого така продукція експортується у країни СНД і держави третього світу, оскільки є дешевшою, а зв'язки з цими країнами підтримуються з союзних часів. Зарубіжні виробники машинобудівної продукції постійно впроваджують продуктивні й технологічні інновації, застосовують нові види матеріалів, підвищують рівень функціональності, безпеки використання продукції тощо. Через низький рівень інноваційності та інтелектуаломісткості вітчизняної машинобудівної продукції кількість її зарубіжних споживачів постійно зменшується. Проблема полягає у несистемності, фрагментарності розроблених теоретичних і методико-прикладних положень щодо розвитку експортного потенціалу підприємств.

У науковій літературі велику увагу приділено макроекономічним і регіональним аспектам розвитку національного експортного потенціалу. У цьому напрямі відомими праці О.Кисельова, О.Кириченка, О.Мерхо, І.Дишко, Д.Венцковського, В.Коломійця, Н.Пирець, Ю.Солодковського, С.Іващука, О.Давидович тощо. Галузевими проблемами управління експортним потенціалом займалися такі науковці, як О.Єпішкіна, О.Булюк, Н.Коровайченко, О.Овсянніков, О.Бортник, Р.Логоша, І.Скорнякова, Т.Пепа, І.Астапова тощо. Праці К.Антоневської, Т.Кожухової, Н.Федькевича, О.Белякова, Г.Коблянської, М.Чижевської, В.Березовського, І.Лукашова стосуються обліку, аудиту та окремих фінансових особливостей реалізації експортних операцій. Серед науковців, що певною мірою досліджували розвиток експортного потенціалу з позиції мікрорівня, слід виокремити Н. Хрущ, А. Фатенок-Ткачук, Т.Кузнецову, І.Майорову, О.Свірідову, С.Бубенко, Н.Філіпову, Л.Серова, а також І. Алексєєва, Є. Крикавського, О. Кузьміна, Й. Петровича, Ж. Поплавську, Ю. Стадницького, Н. Чухрай, Л. Чернобай та ін.

Незважаючи на велику кількість наукових праць і значні досягнення в теорії та практиці розвитку експортного потенціалу підприємств, деякі питання все ще залишаються постійним об'єктом дискусій. До них належать такі: сутність понять «експортний потенціал підприємства» і «розвиток експортного потенціалу

підприємства», положення з оцінювання розвитку експортного потенціалу машинобудівних підприємств, метод формування системи розвитку експортного потенціалу, методичні положення щодо моніторингу оптимальності системи розвитку експортного потенціалу, метод аргументування необхідності коригування параметрів системи розвитку експортного потенціалу.

Необхідність подальшого удосконалення теоретичних та методико-прикладних положень щодо розвитку експортного потенціалу підприємств зумовила актуальність теми дисертаційної роботи, мету і завдання дослідження.

Зв'язок роботи з науковими програмами, планами, темами. Тема дисертаційної роботи за тематичним спрямуванням відповідає науковому напрямку кафедри менеджменту і міжнародного підприємництва Національного університету «Побудова системи процесійно-структурованого менеджменту в умовах розвитку міжнародної економічної діяльності» (номер державної реєстрації 0114U001692).

Дисертацію виконано в межах держбюджетної теми Національного університету «Львівська політехніка» ДБ/ПСМ «Методологія та інструментарій процесійно-структурованого менеджменту» (номер державної реєстрації № 0111U001215), затвердженою наказом Міністерства освіти і науки України протокол № 1177 від 30.11.2010 р. Автором, зокрема, розроблено рекомендації щодо формування механізму стимулювання використання локального експортного потенціалу, що складається з двох взаємопов'язаних етапів: етапу формування експортного потенціалу та етапу використання експортного потенціалу (розділ 2 «Побудова системи процесійно-структурованого менеджменту на засадах структурної декомпозиції, підр. 2.4 «Формування технології процесійно-структурованого менеджменту») (акт впровадження від 23.12.2012 р.)

Мета та завдання дослідження. Метою дисертаційної роботи є розроблення теоретичних і методико-прикладних положень щодо розвитку експортного потенціалу машинобудівних підприємств. Для досягнення зазначеної мети у роботі встановлено завдання:

- уточнити сутність поняття «експортний потенціал підприємства» і класифікацію видів розвитку експортного потенціалу підприємства;
- розвинути положення з оцінювання розвитку експортного потенціалу машинобудівних підприємств;
- розробити декомпозиційну модель формування системи розвитку експортного потенціалу;
- удосконалити положення щодо моніторингу оптимальності системи розвитку експортного потенціалу;
- удосконалити метод аргументування необхідності коригування параметрів системи розвитку експортного потенціалу.

Об'єктом дослідження є процес розвитку експортного потенціалу підприємств.

Предметом дослідження є теоретичні та методико-прикладні положення щодо розвитку експортного потенціалу машинобудівних підприємств.

Методи дослідження. У дисертації застосовано такі методи наукового пізнання: індукції, дедукції, узагальнення – для уточнення сутності понять «експортний потенціал підприємства» і «розвиток експортного потенціалу підприємства», побудови класифікації видів розвитку експортного потенціалу, а також факторів, які впливають на його розвиток, виділенні принципів розвитку експортного потенціалу (підр. 1.1–1.3; 2.3); кластерний аналіз, індексний метод, метод порівнянь – для удосконалення методів оцінювання розвитку експортного потенціалу підприємств, формування системи розвитку експортного потенціалу, аргументування необхідності коригування параметрів системи розвитку експортного потенціалу (підр. 2.1–2.3, 3.1, 3.3); метод структурно-аналітичного моделювання, економіко-математичного моделювання, метод декомпозиції – під час розроблення методичних положень щодо моніторингу оптимальності системи розвитку експортного потенціалу (підр. 3.1–3.3) тощо.

Методологічною основою проведеного дослідження стали положення сучасних економічних концепцій, теорії систем, управління та інформатизації. Використано законодавчі та нормативні акти Верховної Ради України, постанови Кабінету Міністрів України, укази Президента України. Під час дослідження проаналізовано дані, щодо практичної діяльності підприємств, а також матеріали наукових джерел, які відображають досвід українських і зарубіжних авторів щодо розвитку експортного потенціалу підприємств.

Наукова новизна одержаних результатів полягає у розробленні теоретичних і методико-прикладних положень щодо розвитку експортного потенціалу машинобудівних підприємств. Наукові результати, які характеризують новизну дослідження, полягають у такому:

вперше

– розроблено декомпозиційну модель формування системи розвитку експортного потенціалу, яка враховує циклічність реалізації цілей підприємств-експортерів, принципи їх реалізації і дозволяє на основі структурного аналізу побудувати таку систему розвитку, яка забезпечить очікувані прирости показників експортного потенціалу підприємств;

удосконалено:

– положення щодо моніторингу оптимальності системи розвитку експортного потенціалу, які полягають у структуризації процесу і формалізації критеріїв встановлення змін параметрів системи розвитку експортного потенціалу. На відміну від існуючих, ці положення уможливають ідентифікування тих варіантів розвитку експортного потенціалу, які є оптимальними для підприємства з огляду на прибутковість і ризиковість експортних контрактів;

– метод аргументування необхідності коригування параметрів системи розвитку експортного потенціалу, який, на відміну від існуючих, базується на застосуванні правил кон'юнкції, диз'юнкції, імплікації та еквіваленції, а також логічних формул і матриць істинності, що уможливорює адекватне встановлення необхідності коригування параметрів системи розвитку експортного потенціалу залежно від схильності керівників підприємств-експортерів до ризику;

набули подальшого розвитку:

– положення з оцінювання розвитку експортного потенціалу машинобудівних підприємств, які базуються на побудові кореляційно-регресійних рівнянь зі змішаними кількісними і якісними факторними ознаками. На відміну від існуючих, ці положення дозволяють встановити рівень розвитку експортного потенціалу підприємства через шкалу порівняльної значущості показників, що характеризують експортну діяльність підприємств на різних ринках;

– поняття «експортний потенціал підприємства» (експортний потенціал підприємства як компонента економічного потенціалу репрезентується сукупністю ресурсів, функціональним призначенням яких є уможливлення виготовлення і просування до споживачів готової продукції, що характеризується порівняльними перевагами на іноземних ринках) і класифікація видів розвитку експортного потенціалу підприємства, які, на відміну від існуючих трактувань, сформовано на основі інтеграційного науково-методичного підходу, що дав змогу врахувати сутнісні ознаки експортного потенціалу підприємства, характерні для структурного, каузального, функціонального і порівняльного означень.

Практичне значення одержаних результатів. Практична цінність результатів дослідження полягає у розробленні методів і методичних положень щодо розвитку експортного потенціалу підприємства. Основні результати дисертаційної роботи застосовуються у діяльності ТзОВ «ВЕЕМ-Металавтопрм» (довідка № 113 від 02.08.2013 р.) і ТДВ «Стрий Авто» (довідка № 21 від 19.07.2013 р.), крім того, використовуються в роботі Львівської обласної державної адміністрації (довідка № 2-23-5429 від 26.12.2013 р.), зокрема під час реалізації інвестиційних проектів, які супроводжують виконання програм розвитку машинобудування та інфраструктури за участю Світового банку та Європейського банку реконструкції та розвитку у Львівській області, що засвідчує їх прикладний характер.

Основні положення та результати дисертаційної роботи впроваджені у навчальний процес Національного університету «Львівська політехніка» та застосовуються під час викладання дисципліни «Зовнішньоекономічна діяльність підприємства» для студентів напряму підготовки 6.030601 «Менеджмент» (довідка № 67-01-836 від 07.05.2014 р.).

Особистий внесок здобувача. Усі наукові результати, викладені в дисертації, отримані автором особисто. З наукових праць, опублікованих у співавторстві, в роботі використано лише ті положення, що є результатом особистої роботи дисертанта і становлять індивідуальний внесок автора.

Апробація результатів дисертації. Основні положення дисертації розглянуто та схвалено на таких всеукраїнських і міжнародних науково-практичних конференціях: «Форум молодих науковців Львівщини» (м. Львів, 22 травня 2011 р.); «Сучасні проблеми економіки та менеджменту» (м. Львів, 11–12 листопада 2011); «Управління персоналом у системі менеджменту організацій: тенденції та перспективи розвитку» (сmt. Славське, 10–12 жовтня 2013 р.); «Актуальні питання економічних наук» (м. Донецьк, 16–17 травня 2014 р.). Апробацію результатів дослідження здійснено також у формі виступів на:

науковому семінарі кафедри менеджменту і міжнародного підприємництва Національного університету «Львівська політехніка» на тему «Сутність поняття «експортний потенціал» та принципи його розвитку» (протокол № 13 від 18.04.2014 р.); науковому семінарі кафедри екологічної політики та менеджменту природоохоронної діяльності Національного університету «Львівська політехніка» на тему «Експортний потенціал підприємства в системі менеджменту природоохоронної діяльності» (протокол № 3 від 20.03.2013 р.).

Матеріали дисертації використовуються у навчальному процесі Національного університету «Львівська політехніка» під час викладання дисциплін: «Економіка і управління підприємства» для базового напрямку 6.070101 «Транспортні технології»; «Підприємництво та менеджмент» для студентів спеціальності 8/7.05090301 «Інформаційні мережі зв'язку».

Публікації. За темою дисертації опубліковано 14 наукових праць загальним обсягом 9,18 друк. арк., з яких особисто автору належить 5,21 друк. арк., з них 1 монографія, 7 статей у наукових фахових виданнях України, 2 статті із загального переліку опубліковано у виданнях України, які входять до міжнародних науково метричних баз і наукових періодичних видань іноземних держав, 4 тези доповідей на науково-практичних конференціях.

Структура та обсяг роботи. Дисертаційна робота складається зі вступу, трьох розділів, висновків, списку використаних джерел та додатків. Загальний обсяг дисертації становить 199 сторінок, основний зміст роботи викладено на 171 сторінці тексту. Робота містить 25 рисунків, 15 таблиць, список використаних джерел із 205 найменувань та 2 додатки.

ОСНОВНИЙ ЗМІСТ ДИСЕРТАЦІЙНОЇ РОБОТИ

У **вступі** обґрунтовано актуальність дисертаційної роботи, сформульовано мету і завдання дослідження, об'єкт і предмет, методи дослідження, охарактеризовано наукову новизну і практичне значення отриманих результатів, наведено дані про апробацію результатів дослідження і публікації.

У першому розділі **«Теоретичні аспекти розвитку експортного потенціалу машинобудівного підприємства»** розкрито сутність понять «експортний потенціал підприємства», «розвиток експортного потенціалу підприємства», ідентифіковано види розвитку експортного потенціалу, принципи його формування і використання.

У більшості наукових праць, у яких наводиться означення сутності поняття «експортний потенціал підприємства», застосовується компаративний, ресурсний, системно-структурний, функціональний та інші підходи. Критичний аналіз досліджуваного поняття у розрізі цих підходів показав, що кожен з них ґрунтується на виокремленні певної сутнісної ознаки, через призму якої трактується поняття «експортний потенціал підприємства». Якщо обмежуватись одним із наведених підходів, це призведе до фрагментарності змістового наповнення означення. Значною мірою це є причиною неадекватності теоретичних і методико-прикладних структурних надбудов, що ґрунтуються на

означенні даного поняття. Базуючись на означенні терміну «потенціал»¹, яке наведено у Великому тлумачному словнику сучасної української мови, а також інтегрування компаративного, ресурсного, системно-структурного і функціонального підходів проведені дослідження дали змогу виокремити і синтезувати усі сутнісні ознаки поняття «експортний потенціал підприємства» (табл. 1) і сформулювати його означення: експортний потенціал підприємства є компонентою економічного потенціалу підприємства, що репрезентована сукупністю ресурсів, функціональним призначенням яких є уможливлення виготовлення і просування до споживачів готової продукції, що характеризується порівняльними перевагами на іноземних ринках.

Таблиця 1

Означення поняття «експортний потенціал підприємства» з позицій альтернативних науково-методичних підходів

Науково-методичні підходи	Види означень	Означення	Сутнісні ознаки
Системно - структурний підхід	Структурне означення	Експортний потенціал є частиною економічного потенціалу підприємства, який перебуває у взаємодії і взаємозалежності з усіма іншими видами потенціалу, якими володіє підприємство	Компонента потенціалу вищого порядку
Ресурсний підхід	Каузальне означення	Експортний потенціал є сукупністю ресурсів, які має можливість використовувати підприємство для виробництва продукції на експорт	Сукупність ресурсів
Функціональний підхід	Функціональне означення	Експортний потенціал - це можливість підприємства виконувати функцію задоволення потреб іноземних ринків у готовій продукції	Функція задоволення потреб споживачів на іноземних ринках
Компаративний підхід	Порівняльне означення	Експортний потенціал є сукупністю можливостей підприємства виробляти і реалізовувати продукцію, яка має порівняльні переваги стосовно аналогічної продукції на іноземних ринках або є інноваційною продукцією	Функція забезпечення порівняльних переваг продукції, що експортується, або її інноваційності

Примітка: розроблено дисертантом

Запропоноване означення стало підґрунтям типологізації експортного потенціалу підприємств за змістом, станом, орієнтацією на зовнішні ринки і рівнем перманентності.

¹ Потенціал – сукупність усіх наявних засобів, можливостей, продуктивних сил тощо, що можуть бути використані в якій-небудь галузі, ділянці, сфері.

Аналізування експертних даних керівників машинобудівних підприємств (Концерн «Азовмаш», Холдингова компанія «АвтоКрАЗ», ДАХК «АРТЕМ», ПАТ «ВЕРКОН», ДП «Виробниче об'єднання «Київприлад», Завод імені В. О. Малишева, ПАТ «Електроприлад», ПАТ «Електромашинобудівний завод ФІРМА «СЕЛМА», ПАТ «Завод «Екватор», ДП «Завод «Електроважмаш», ПАТ «Запорізький завод високовольтної апаратури», ПАТ «Завод «Перетворювач», ПрАТ НВП «Макіївський завод шахтної автоматики», ВАТ «Меридіан імені С.П. Корольова», ТОВ «ХК «МІКРОН», ДП «Науково-виробничий комплекс газотурбобудування «Зоря»-«Машпроект», ВАТ «Криворізький завод гірничого машинобудування», ВАТ «Сумське машинобудівне науково-виробниче об'єднання ім. М. В. Фрунзе», ДП «Орізон-Навігація», ПАТ «Топаз», ПрАТ «Фінпрофіль», ПАТ «Черкаський приладобудівний завод») показало, що значна частка машинобудівних підприємств, які є суб'єктами зовнішньоекономічної діяльності, володіють потенціалом експорту сировини і напівфабрикатів (44 %). У 82 % підприємств з переліку суб'єктів експортних відносин експортний потенціал перебуває у процесі формування, що є позитивним явищем, а у 97 % підприємств експортний потенціал змінний. Позитивним є також те, що 56 % підприємств мають полівекторний експортний потенціал, завдяки чому можуть диверсифікувати експортні ризики і збалансовувати у часі показники, які характеризують ефективність реалізації експортних операцій.

На основі теоретичних і емпіричних даних обґрунтовано, що експортний потенціал підприємства формується не стихійно, це кероване явище. З огляду на це, для його розвитку в напрямі, очікуваному для суб'єктів управління експортною діяльністю, потрібно ідентифікувати його види, встановити їхні переваги і недоліки для експортерів з точки зору реалізації поставлених цілей. У результаті проведених досліджень запропоновано класифікацію видів розвитку експортного потенціалу підприємства, побудовану шляхом встановлення видів розвитку за змістом, масштабом, характером, типом, цільовим спрямуванням (табл. 2).

Класифікація (див. табл. 2) враховує уточнену сутність поняття «експортний потенціал підприємств», а також встановлені його види, що забезпечує системність формування методичних положень з розвитку експортного потенціалу машинобудівних підприємств.

Обґрунтовано, що забезпечення очікуваних параметрів розвитку експортного потенціалу потребує дотримання низки принципів (інноваційність продукції, відповідність чинним стандартам якості; захищеність прав інтелектуальної власності на продукцію підприємства-експортера; поінформованість про зміну запитів споживачів; наявність мережі сервісного і гарантійного обслуговування покупців; постійність і адекватність позиціонування продукції на ринку; адаптованість підприємства до зміни ринкової кон'юнктури; економічна ефективність та інвестиційна привабливість підприємства-експортера). Це сприятиме раціональності прийняття і реалізації керівниками підприємств-експортерів управлінських рішень щодо укладання і виконання експортних контрактів, оновленню виробничого обладнання, на якому виготовляється продукція на експорт, оптимізації логістичних систем тощо.

Класифікація видів розвитку експортного потенціалу машинобудівних підприємств

Класифікаційні ознаки	Види розвитку
За змістом	Економічний розвиток експортного потенціалу; управлінський розвиток експортного потенціалу
За видами експорту	Розвиток потенціалу експорту готової продукції; розвиток потенціалу експорту сировини і напівфабрикатів; розвиток потенціалу експорту інженерно-технологічних послуг; розвиток потенціалу експорту ліцензій і ноу-хау; розвиток потенціалу експорту капіталу тощо
За масштабом	Інтегрований розвиток експортного потенціалу; локальний розвиток експортного потенціалу
За характером	Прогресивний розвиток експортного потенціалу, зокрема революційний і еволюційний; регресивний розвиток експортного потенціалу
За типом	Муtualістичний розвиток експортного потенціалу; антагоністичний розвиток експортного потенціалу
За цільовим спрямуванням	Моновекторний розвиток експортного потенціалу; бівекторний розвиток експортного потенціалу; полівекторний розвиток експортного потенціалу

Примітка: складено дисертантом

У другому розділі «Аналізування та оцінювання розвитку експортного потенціалу машинобудівних підприємств» викладено методико-прикладні положення щодо оцінювання розвитку експортного потенціалу підприємств, проаналізовано показники розвитку експортного потенціалу підприємств, ідентифіковано фактори, які впливають на його розвиток.

Оцінювання розвитку експортного потенціалу машинобудівних підприємств важливе на усіх рівнях, а також на будь-якому етапі управління, особливо під час реалізації функції контролювання. У результаті проведених досліджень доведено, що методи оцінювання розвитку експортного потенціалу підприємств найчастіше використовують, щоб ідентифікувати необхідність коригування реалізовуваних заходів, спрямованих на розвиток експортного потенціалу підприємства. У формалізованому вигляді можна так відобразити місце експортного потенціалу в структурі економічного потенціалу машинобудівного підприємства:

$$\left. \begin{aligned}
 P &\equiv f \{P_v; P_u; P_m; P_i; \dots; P_z\}; \\
 P_e &\equiv f \{A_x; B_y; C_z; D_n; I_m\}; \\
 P &\supset P_e \wedge P \cap P_e \because P_v \supset A_x \wedge P_v \neq A_x; P_u \supset B_y \wedge P_u \neq B_y; \\
 P_m &\supset C_z \wedge P_m \neq C_z; P_i \supset D_n \wedge P_i \neq D_n; P_z \supset I_m \wedge P_z \neq I_m,
 \end{aligned} \right\} \quad (1)$$

де P – множина компонентів, з яких формується економічний потенціал підприємства; P_v – множина елементів, з яких формується виробничий потенціал підприємства (виробничі площі, виробничі вузли і агрегати, технологічні лінії тощо); P_u – множина елементів, з яких формується управлінський потенціал

підприємства (чисельність і рівень кваліфікації працівників апарату управління, рівень інформаційного, організаційного та технічного забезпечення управлінської діяльності тощо); P_m – множина елементів, з яких формується маркетинговий потенціал підприємства (чисельність і рівень кваліфікації маркетингових аналітиків, рівень інформаційного, організаційного та технічного забезпечення маркетингової діяльності тощо); P_i – множина елементів, з яких формується інноваційний потенціал підприємства (сукупність інтелектуальних, фінансових, інформаційних, матеріально-технічних та інших можливостей, які можуть бути використані для розроблення і комерціалізації інноваційних продуктів і технологій); P_z – множина елементів, з яких формується збутовий потенціал підприємства; P_e – множина елементів, з яких формується експортний потенціал підприємства (сукупність можливостей виробничого, управлінського, маркетингового, інноваційного, збутового характеру, які можуть бути використані підприємством для виготовлення і просування до споживачів готової продукції, що характеризується порівняльними перевагами на іноземних ринках); A_x – множина елементів x у структурі експортного потенціалу, яка репрезентована виробничим потенціалом підприємства; B_y – множина елементів y в структурі експортного потенціалу, яка репрезентована управлінським потенціалом підприємства; C_z – множина елементів z у структурі експортного потенціалу, яка репрезентована маркетинговим потенціалом підприємства; D_n – множина елементів n у структурі експортного потенціалу, яка репрезентована інноваційним потенціалом підприємства; I_m – множина елементів m у структурі експортного потенціалу, яка репрезентована збутовим потенціалом підприємства.

Формуючи методичні положення з оцінювання розвитку експортного потенціалу підприємства, необхідно ідентифікувати параметри, які є спільними для усіх компонентів економічного потенціалу підприємства (див. формулу (2.1)), а також встановити та виміряти значення параметрів, які характерні виключно для його розвитку. У результаті проведених досліджень, пропонується порядок оцінювання експортного потенціалу підприємств із змішаними кількісними та якісними факторними ознаками (рис. 1).



Рис. 1. Послідовність етапів оцінювання розвитку експортного потенціалу машинобудівних підприємств

Примітка: побудовано дисертантом

Урахування дихотомічних змінних у побудованих кореляційно-регресійних рівняннях дає змогу встановити рівень розвитку експортного потенціалу підприємства через призму порівняльної значущості показників, що характеризують експортну діяльність підприємств на різних ринках. У табл. 3 наведено прогнозні оцінки розвитку експортного потенціалу підприємств із урахуванням ймовірних втрат в умовах реалізації отриманих прогнозів.

Таблиця 3

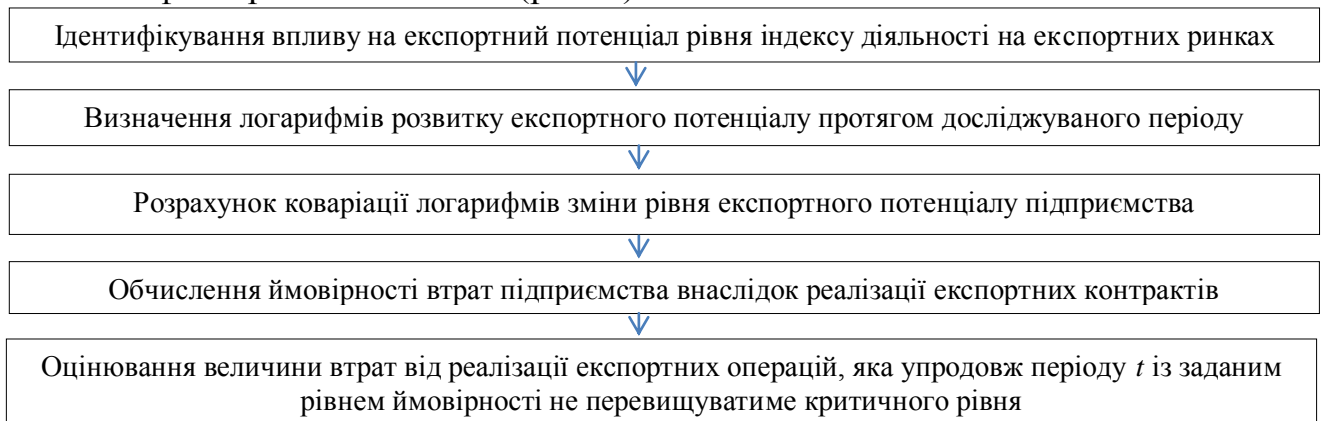
Прогнозні оцінки розвитку експортного потенціалу машинобудівних підприємств

Підприємства	Кореляційно-регресійні моделі оцінювання експортного потенціалу підприємств	Степеневі моделі прогнозування обсягу експорту підприємств	VAR_t , тис. грн.
ХК «АвтоКрАЗ»	$Y = -4,94196 + 5,490391x_1 + 0,810966m_{21} - 0,22022m_{22} + 0,447315m_{23} + 0,156139m_{24} + 0,365508m_{25}$.	$Y_1 = -8,7167x^2 + 641,64x + 10955$	7375,13
ПАТ «ДЗАК»	$Y = -0,58987 + 1,520773x_1 - 0,06906m_{21} + 0,098362m_{22} - 0,12265m_{23} - 0,01419m_{24}$.	$Y_1 = -4,0395x^2 + 152,29x + 813,6$	4556,30
ТОВ «Робітня»	$Y = 1,000973 + 0,181843x_1 - 0,18337m_{21} - 0,04408m_{22}$	$Y_1 = 620,48x^2 - 8890,7x + 87723$	144,76

Примітки: 1. Отримано дисертантом

2. Умовні позначення: Y - оцінка впливу на експортний потенціал дихотомічних змінних; x_1 - індекс залежності рівня експортного потенціалу від витрат на експортну діяльність; $m_{21} - m_{24}$ - індекси діяльності підприємств на зовнішніх ринках, а саме індекс охоплення ринку експортною продукцією підприємства, індекс цінних переваг експортованої продукції, індекс якісних переваг експортованої продукції, індекс інноваційності експортованої продукції; VAR_t - виражена у грошовій формі оцінка величини втрат від реалізації експортних операцій, яка упродовж періоду t із заданим рівнем ймовірності не буде перевищена

Серед кореляційно-регресійних залежностей оцінювання експортного потенціалу підприємств найадекватнішою є модель, побудована для ХК «АвтоКрАЗ». Вона характеризується високим рівнем прогнозних та оціночних результатів. Для ХК «АвтоКрАЗ» доволі високим виявилось значення VAR_t , попри це, враховуючи прогнозований обсяг експорту, воно несуттєво позначається на розвитку експортного потенціалу підприємства.

Аналізування емпіричних даних підприємств-експортерів показало, що у вітчизняній промисловості найбільшим експортним потенціалом володіють машинобудівні підприємства. Однак, на відміну від машинобудівних підприємств інших країн, в Україні у машинобудуванні доволі незначна є частка високотехнологічної продукції. Більшість підприємств-експортерів не здатні забезпечити технологічне оновлення основних виробничих фондів, що зумовлює високий рівень енергоємності продукції та її високу вартість. Певний виняток становить продукція суднобудування, підприємств авіа- та космічної промисловості, а також підприємств з виробництва військової техніки. Експорт вітчизняної машинобудівної продукції дуже концентрований. Основними

імпортерами вітчизняної машинобудівної продукції є країни СНД, зокрема Російська Федерація. Оскільки у вітчизняному експорті переважає сировина і напівфабрикати, а готова продукція експортується у невеликих обсягах і має низьку додану вартість, очевидною є актуальність розвитку експортного потенціалу українських машинобудівних підприємств у напрямі підвищення рівня інноваційності готової продукції. Це вимагає поглиблення науково-виробничої кооперації підприємств-експортерів з науковими установами, венчурними організаціями і креативними групами, активізування участі підприємств у формуванні інноваційних та експортних кластерів та у міжнародних креативно-інноваційних проектах тощо.

На підставі аналізування експертних даних досліджуваних підприємств встановлено, що на розвиток експортного потенціалу впливає низка факторів, які згруповано за змістом, джерелами виникнення, характером, рівнем значущості, зв'язками і рівнем урегульованості. Виділені класифікаційні ознаки дозволили вибудувати адекватну ієрархію цих факторів, яка призначена для формування стратегії і тактики управління розвитком експортного потенціалу підприємств, а також аргументування рішень щодо регулювання процесу їх реалізації. У результаті проведених досліджень доведено, що врахування рівня значущості цих факторів, їхнього характеру, зв'язків між ними тощо істотно впливає на раціональність розвитку експортного потенціалу підприємств.

У третьому розділі «**Побудова і моніторинг системи розвитку експортного потенціалу машинобудівного підприємства**» розроблено декомпозиційну модель формування системи розвитку експортного потенціалу, розкрито особливості моніторингу оптимальності системи розвитку експортного потенціалу, запропоновано методичні положення з коригування параметрів системи розвитку експортного потенціалу.

Проведені дослідження показали, що розвиток експортного потенціалу машинобудівних підприємств на засадах системного підходу супроводжується централізованістю управління, виникненням синергічних ефектів у результаті побудови спільних для різних ринків логістичних моделей і систем інформаційного забезпечення, досягненням дифузії креативних ідей і управлінського досвіду, пов'язаного із дослідженням місцевих ринків і просуванням продукції до споживачів тощо.

Доведено, що динаміка систем розвитку експортного потенціалу підприємств істотно залежить від оновлення способів виконання поставлених цілей, креативності методів і методик ідентифікування потреб імпортерів. Результативність застосовуваних методів і методик дослідження потреб імпортерів характеризує співвідношення між вхідними і вихідними потоками даних у системі розвитку експортного потенціалу підприємств, що враховують ентропію середовища системи. Застосовуючи метод структурного аналізу і проектування управлінських систем SADT із застосуванням програмного продукту BPWin, побудовано моделі типу “as is” і “to be”, що допомогло ідентифікувати передумови побудови такої системи розвитку експортного потенціалу підприємства, яка б забезпечила очікувані прирости показників, які її

характеризують. На рис. 2 наведено дворівневу модель формування системи розвитку експортного потенціалу машинобудівного підприємства, що охоплює два етапи.



Рис. 2. Дворівнева модель формування системи розвитку експортного потенціалу машинобудівного підприємства

Примітки: 1. Розроблено дисертантом. 2. Умовні позначення: A_x – множина елементів x у структурі експортного потенціалу, яка репрезентована виробничим потенціалом підприємства; B_y – множина елементів y в структурі експортного потенціалу, яка репрезентована управлінським потенціалом підприємства; C_z – множина елементів z у структурі експортного потенціалу, яка репрезентована маркетинговим потенціалом підприємства; D_n – множина елементів n у структурі експортного потенціалу, яка репрезентована інноваційним потенціалом підприємства; I_m – множина елементів m у структурі експортного потенціалу, репрезентована збутовим потенціалом підприємства; UP_e - об'єднання множин A_x, B_y, C_z, D_n, I_m ; UP'_e - об'єднання множин x', y', z', n', m' , які відображають нові експортні можливості підприємства; $UP''_e \Leftrightarrow UP_e \cup UP'_e$.

На першому рівні відбувається об'єднання розрізаних можливостей підприємства (A_x, B_y, C_z, D_n, I_m) в експортний потенціал ($\cup P_e$), а на другому – приєднання нових можливостей щодо виробництва, реалізації і просування на ринку експортованої підприємством продукції (x, y, z, n, m), які становлять об'єднання множин $\cup P_e'$, до вже сформованого експортного потенціалу.

Дослідження показали, що $\cup P_e'$ виникає внаслідок використання $\cup P_e$, тобто його розвитку. У результаті приєднання компонентів $\cup P_e'$ до $\cup P_e$ формується нова множина його компонентів $\cup P_e''$.

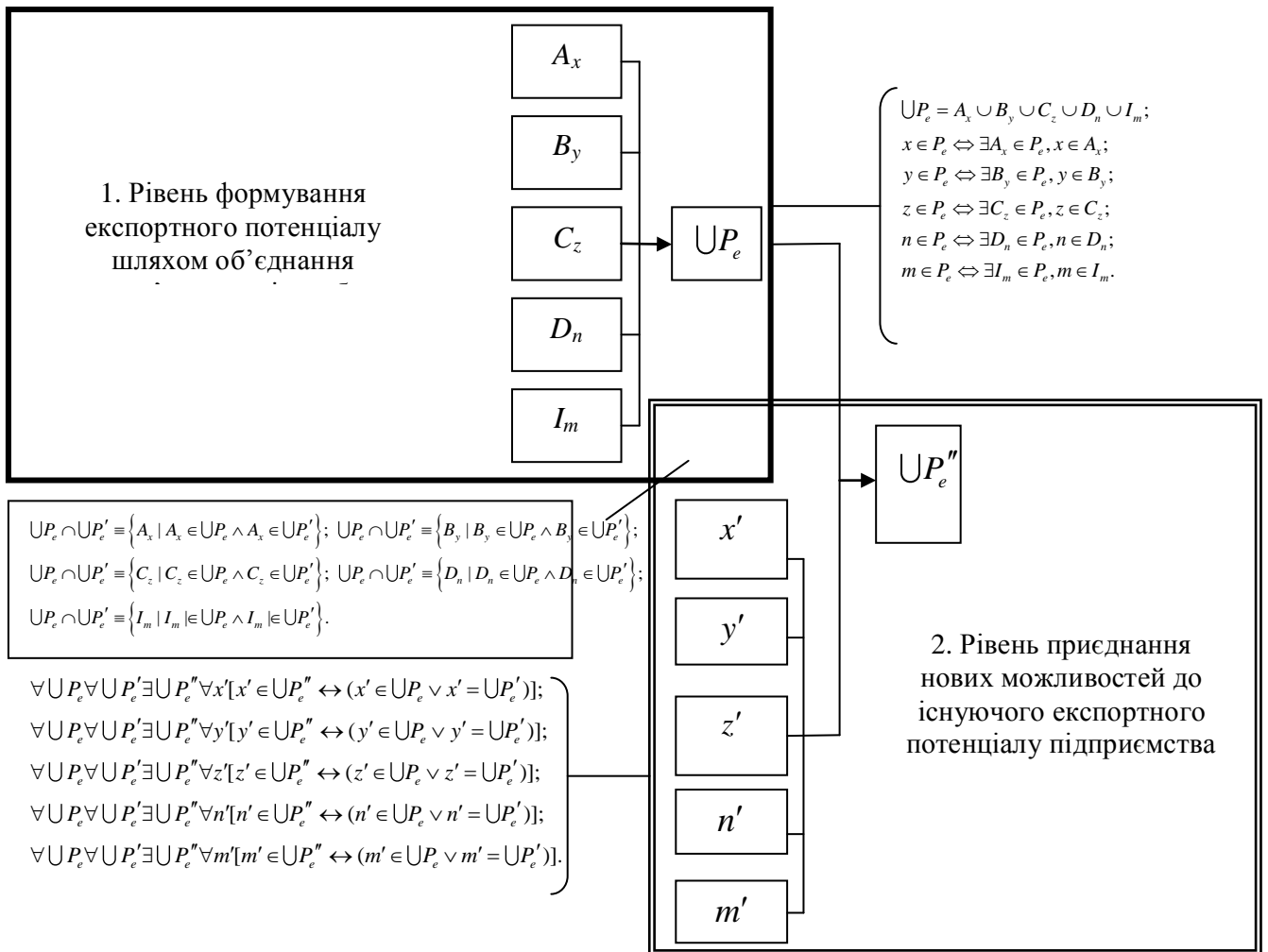
Наведений на рис. 2 процес формування експортного потенціалу розкрито з позиції його прогресивного розвитку, оскільки після виникнення $\cup P_e$ розглянуто етап приєднання до наявного експортного потенціалу нових компонентів, проте очевидно, що через нераціональність рішень суб'єктів управління експортною діяльністю підприємства або внаслідок виникнення форс-мажорних чи інших об'єктивних обставин використання $\cup P_e$ може спричинити регресивний розвиток експортного потенціалу. У такому випадку, з погляду теорії множин, зміни у потенціалі матимуть характер другої схеми, тобто на підприємстві відбуватиметься зменшення експортного потенціалу.

Очевидно, що такий деструктивний досвід необхідно досліджувати на предмет факторів, які зумовлюють регресивний розвиток, а також розробити методи їх урахування суб'єктами управління експортною діяльністю.

На рис. 2 етап виділення окремих компонентів з множини $\cup P_e$ не передбачено, оскільки стратегічне і тактичне управління експортним потенціалом, навіть в умовах песимістичного розвитку подій, як показало ознайомлення з матеріалами ПАТ «ВЕРКОН», ДП «Виробниче об'єднання «Київприлад», ПАТ «Запорізький завод високовольтної апаратури», ДАХК «АРТЕМ», ВАТ «Сумське машинобудівне науково-виробниче об'єднання імені М.В. Фрунзе», ПАТ «Електроприлад», ПрАТ «Фінпрофіль», Завод ДП «Електроважмаш», ХК «АвтоКрАЗ», ПАТ «ДЗАК», ТОВ «Робітня» тощо, орієнтоване на прогресивний розвиток (зміна значень показників, що характеризують експортний потенціал, які відображають його додатний приріст).

Проведені дослідження показали, що моніторинг оптимальності систем розвитку експортного потенціалу підприємств результативний тоді, коли він формалізований, тобто потоки даних мають кількісний опис. Цей аспект важливий, оскільки більшість експортних контрактів укладаються на засадах можливості їх реалізації в будь-який день до дати, вказаної у контрактах. Це забезпечує певний часовий лаг, упродовж якого експортер може вибрати таку дату виконання контракту, яка з огляду на кон'юнктуру ринку є для нього найвигіднішою (оптимальною). За результатами проведених досліджень виявлено, що моніторинг оптимальності системи розвитку експортного потенціалу підприємства повинен передбачати встановлення суб'єктами моніторингу цілей його проведення і об'єктів моніторингу (рис. 3).

Встановлені цілі є підставою для ідентифікування критеріїв оптимальності системи розвитку експортного потенціалу і вибору методів моніторингу. Суб'єкти

моніторингу, керуючись визначеними критеріями оптимальності, можуть застосовувати вибрані методи моніторингу для встановлення відхилень параметрів об'єктів моніторингу від очікуваних значень. Результати моніторингу є підставою для коригування системи розвитку експортного потенціалу підприємства.



Рис. 3. Етапи моніторингу оптимальності системи розвитку експортного потенціалу

Примітки: 1. Побудовано дисертантом

2. Умовні позначення: S_m – уповноваження суб'єктів управління здійснювати моніторинг оптимальності системи розвитку експортного потенціалу підприємства; C_m – встановлення цілей моніторингу оптимальності системи розвитку експортного потенціалу підприємства; K_m – визначення критеріїв оптимальності системи розвитку експортного потенціалу підприємства; M_m – вибір і застосування методів моніторингу оптимальності системи розвитку експортного потенціалу підприємства; O_m – ідентифікування об'єктів моніторингу оптимальності системи розвитку експортного потенціалу підприємства

За результатами проведених досліджень обґрунтовано, що в основу рішень щодо коригування параметрів системи розвитку експортного потенціалу підприємства мають бути покладені такі параметри оцінювання, які дадуть змогу зробити адекватний висновок про необхідність коригування системи розвитку експортного потенціалу підприємства. Виконувати це завдання доцільно застосуванням правил логіки, а саме: кон'юнкції, диз'юнкції, імплікації, еквіваленції. Використовуючи ці правила, побудовано логічні формули для обґрунтування необхідності коригування систем розвитку експортного потенціалу, а також матриці істинності для них.

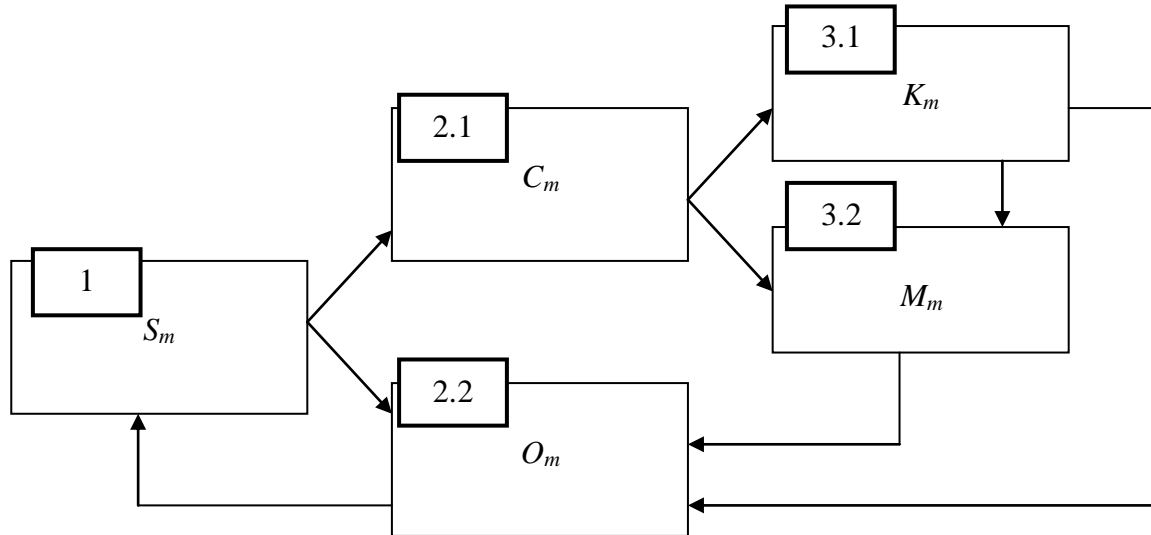
Доведено, що керівники усіх підприємств-експортерів приймають рішення щодо продажу продукції за кордон, керуючись критеріями прибутковості (p) і ризиковості (q). Їхні переваги в оцінюванні кон'юнктури відрізнятимуться лише схильністю до ризику. У результаті узагальнення емпіричних та експертних матеріалів керівників підприємств (ПАТ «ВЕРКОН», ДП «Виробниче об'єднання «Київприлад», ПАТ «Запорізький завод високовольтної апаратури», ДАХК

«АРТЕМ», ПАТ «Топаз», ПрАТ НВП «Макіївський завод шахтної автоматики», ВАТ «Сумське машинобудівне науково-виробниче об'єднання ім. М. В. Фрунзе», ПАТ «Електроприлад», ПрАТ «Фінпрофіль», Завод ДП «Електроважмаш») виявлено, що схильні до ризику керівники підприємств-експортерів приймають рішення щодо реалізації експортного потенціалу на основі диз'юнкції ($p \vee q$), тобто тоді, коли їх очікування задовольняють хоча б один із двох критеріїв, а також на основі еквіваленції ($p \Leftrightarrow q$). У випадку еквіваленції рішення щодо реалізації експортного потенціалу необхідно відхилити тоді, коли хоча б один із параметрів не відповідає очікуванням керівника підприємства-експортера. Попри це, якщо очікувані значення p і q однаково істинні або хибні, то це є підставою для прийняття рішення щодо реалізації експортного потенціалу підприємства. Дослідження показали, що, незважаючи на невідповідність p і q встановленим критеріям, схильні до ризику експортери часто реалізують експортний потенціал, ставлячи такі цілі, як проникнення на іноземний ринок і дослідження його традицій, вивчення уподобань імпортерів тощо. Тобто рішення, яке реалізовується в умовах невідповідності p і q визначеним критеріям, є тактичним кроком у межах стратегії завоювання іноземного ринку певного продукту.

Враховуючи те, що перший і другий варіанти умов прийняття рішень схильними до ризику керівниками підприємств-експортерів містять хибні значення параметрів, які потребують регулювання системи розвитку експортного потенціалу, то це вимагає побудови певних логічних формул обґрунтування прийняття коригуючих рішень, а також матриць істинності для них. Для першого з описаних випадків логічна формула матиме такий вигляд: $p \vee q \Rightarrow p \wedge q$. У табл. 4 наведено матрицю істинності для неї. Як бачимо з табл. 4, керівники, які початково керувались диз'юнкцією, усуваючи виявлені відхилення у системі розвитку експортного потенціалу, переходять до кон'юнкції, застосовуючи імплікацію, що дозволяє їм обрати лише одну правильну альтернативу для досягнення встановлених цілей.

У свою чергу, у другому випадку логічна формула виглядає так:

$$p \Leftrightarrow q \Rightarrow \begin{cases} p \Rightarrow q \\ q \Rightarrow p \end{cases} \quad (2)$$

Як відомо, виробники машинобудівної продукції, на відміну від таких суб'єктів господарювання, як інвестиційні фонди, банки, страхові компанії тощо, за своєю економічною сутністю не схильні до ризику. Проте, як видно з табл. 3, усі проаналізовані підприємства реалізують експортний потенціал з певним рівнем ризику (значення VAR_i).

Із урахуванням цього умови, в яких керівники машинобудівних підприємств приймають рішення, характеризуються еквіваленцією. Еквіваленція вимагає реалізації подвійної імплікації параметрів системи розвитку експортного потенціалу підприємства, що розширяє діапазон варіантів умов прийняття рішень керівниками підприємств-експортерів унаслідок коригування параметрів системи.

Матриці істинності для формул $p \vee q \Rightarrow p \wedge q$ і $p \Leftrightarrow q \Rightarrow \begin{cases} p \Rightarrow q \\ q \Rightarrow p \end{cases}$

Матриця для $p \vee q \Rightarrow p \wedge q$				
p	q	$p \vee q$	$p \wedge q$	$p \vee q \Rightarrow p \wedge q$
1	1	1	1	1
1	0	1	0	0
0	1	1	0	0
0	0	0	0	0

Матриця для $p \Leftrightarrow q \Rightarrow \begin{cases} p \Rightarrow q \\ q \Rightarrow p \end{cases}$						
p	q	$p \Leftrightarrow q$	$p \Rightarrow q$	$q \Rightarrow p$	$(p \Leftrightarrow q) \Rightarrow (p \Rightarrow q)$	$(p \Leftrightarrow q) \Rightarrow (q \Rightarrow p)$
1	1	1	1	1	1	1
1	0	0	0	1	0	1
0	1	0	1	0	1	0
0	0	0	0	0	0	0

Примітка: побудовано дисертантом на основі правил математичної логіки.

Керівники підприємств-експортерів, які неохочі до ризику, мають приймати рішення щодо реалізації експортного потенціалу виключно за умов, коли p і q істинні, тобто відповідають їхнім очікуванням. Інші варіанти відхиляються або передбачають регулювання системи розвитку експортного потенціалу. У табл. 5 наведено результати розподілу підприємств-експортерів на схильних і неохочих до ризику за критерієм використовуваних ними правил логіки і логічних формул під час прийняття управлінських рішень щодо реалізації експортного потенціалу.

Узагальнення матеріалів підприємств, вказаних у табл. 5, показало, що регулювання параметрів системи розвитку експортного потенціалу може передбачати зміну умов контрактації, зокрема стосовно ціноутворення, особливостей постачання експортованої продукції, реалізації документарних операцій, умов сервісного і гарантійного обслуговування готової продукції тощо, а також реалізацію організаційних змін, що базуються на пошуку резервів зниження витрат за рахунок факторів внутрішнього середовища організації.

Таблиця 5

Розподіл керівників підприємств-експортерів на схильних і несхильних до ризику за критерієм використовуваних ними правил логіки і логічних формул під час прийняття управлінських рішень

Підприємства-експортери	Правила логіки, якими керуються керівники підприємств під час вибору управлінських рішень	Логічні формули, які доцільно використовувати керівникам підприємств у виборі управлінських рішень	Схильність керівників підприємств до ризику
ПАТ «ВЕРКОН»	$p \vee q$	$p \vee q \Rightarrow p \wedge q$	Так
ДП «Виробниче об'єднання «Київприлад»	$p \vee q$	$p \vee q \Rightarrow p \wedge q$	Так
ПрАТ «КЕМЗ Зварка»	$p \wedge q$		Ні
ПАТ «Запорізький завод високовольтної апаратури»	$p \Leftrightarrow q$	$p \Leftrightarrow q \Rightarrow \begin{cases} p \Rightarrow q \\ q \Rightarrow p \end{cases}$	Так
ПАТ «ДЗАК»	$p \wedge q$		Ні
ДАХК «АРТЕМ»	$p \vee q$	$p \vee q \Rightarrow p \wedge q$	Так
ПАТ «Топаз»	$p \vee q$	$p \vee q \Rightarrow p \wedge q$	Так
ПрАТ НВП «Макіївський завод шахтної автоматики»	$p \Leftrightarrow q$	$p \Leftrightarrow q \Rightarrow \begin{cases} p \Rightarrow q \\ q \Rightarrow p \end{cases}$	Так
Холдингова Компанія «АвтоКрАЗ»	$p \wedge q$		Ні
ПАТ «Дніпровагонмаш»	$p \wedge q$		Ні
ДП «Науково-виробничий комплекс газотурбобудування «Зоря» - «Машпроект»	$p \wedge q$		Ні
ВАТ «Сумське машинобудівне науково - виробниче об'єднання імені М.В. Фрунзе»	$p \Leftrightarrow q$	$p \Leftrightarrow q \Rightarrow \begin{cases} p \Rightarrow q \\ q \Rightarrow p \end{cases}$	Так
ТОВ «Робітня»	$p \wedge q$		Ні
ДП «Оризон-Навігація»	$p \wedge q$		Ні
ПАТ «Електроприлад»	$p \vee q$	$p \vee q \Rightarrow p \wedge q$	Так
ПАТ «Завод «Перетворювач»	$p \wedge q$		Ні
ПАТ «Черкаський приладобудівний завод»	$p \wedge q$		Ні
ДП Завод «Електроважмаш»	$p \vee q$	$p \vee q \Rightarrow p \wedge q$	Так
ПрАТ «Фінпрофіль»	$p \vee q$	$p \vee q \Rightarrow p \wedge q$	Так

Примітка: здійснено дисертантом на основі експертної та емпіричної інформації

Застосування побудованих логічних формул і матриць істинності дасть змогу керівникам підприємств-експортерів адекватно обґрунтувати необхідність розроблення і реалізації коригувальних заходів, спрямованих на оптимізування системи розвитку експортного потенціалу підприємства.

ВИСНОВКИ

У дисертації наведено теоретичне узагальнення та нове вирішення наукового завдання – розроблення теоретичних і методико-прикладних положень щодо розвитку експортного потенціалу підприємства.

1. На основі ідентифікування сутнісних ознак і встановлення взаємозв'язків між ними уточнено означення понять «експортний потенціал підприємства» і «розвиток експортного потенціалу підприємства», побудовано класифікацію видів розвитку експортного потенціалу, а також виділено принципи розвитку експортного потенціалу підприємства, що дало змогу ліквідувати термінологічні неоднозначності й неточності теоретичних і методико-прикладних положень щодо розвитку експортного потенціалу машинобудівних підприємств, а також систематизувати їх.

2. Доведено, що на розвиток експортного потенціалу підприємств впливає низка факторів. Застосування економістами підприємств розроблених положень з оцінювання розвитку експортного потенціалу підприємств, які враховують ідентифіковані фактори, уможливило адаптування управлінських рішень щодо розвитку експортного потенціалу підприємства на будь-якій із фаз їхньої реалізації до зміни умов внутрішнього і зовнішнього середовищ підприємства.

3. Аргументовано, що розвиток експортного потенціалу підприємств відбувається циклічно, оскільки зміни, пов'язані з експортними можливостями підприємства, базуються на урахуванні змін потреб споживачів експортованої продукції, а також цілей підприємств-експортерів. Тобто циклічність полягає у постійному переході споживачів від задоволеного стану до незадоволеного, що супроводжується безперервною зміною стану реалізації цілей підприємств. Доведено, що перехід до нового циклу на засадах якісних змін у виробництві експортованої продукції забезпечує не лише відтворення, але й приріст експортного потенціалу, що є свідченням економічного розвитку підприємства. Формуючи систему розвитку експортного потенціалу підприємства на засадах структурного аналізу і проектування систем управління за допомогою автоматизованої технології All Fusion Process Modeler, керівники підприємств забезпечать отримання очікуваних приростів показників, що характеризують цю систему.

4. Установлено, що моніторинг оптимальності систем розвитку експортного потенціалу підприємств результативний тоді, коли він формалізований, а вихідні потоки даних мають кількісний опис. Керуючись визначеними критеріями оптимальності і методами їх встановлення, керівники підприємств отримують можливості виявляти відхилення фактичних параметрів системи розвитку експортного потенціалу від очікуваних параметрів, а також своєчасно ідентифікувати інформацію щодо зміни ринкової кон'юнктури, зокрема запитів споживачів. Результати моніторингу є аналітичним підґрунтям для розроблення і реалізації управлінських рішень щодо коригування системи розвитку експортного потенціалу.

5. Доведено, що в основу рішень щодо коригування параметрів системи розвитку експортного потенціалу підприємства мають бути покладені кількісні

оцінки невідомих значень коефіцієнтів, які її характеризують. Формалізація оцінювання цих коефіцієнтів є передумовою адекватності формування висновку про необхідність коригування системи розвитку експортного потенціалу підприємства. У результаті проведених досліджень аргументовано, що це завдання доцільно виконувати на основі застосування правил логіки, а саме кон'юнкції, диз'юнкції, імплікації, еквіваленції. Використовуючи ці правила побудовано логічні формули для обґрунтування необхідності коригування систем розвитку експортного потенціалу, а також матриці істинності для них. Їх застосування дасть змогу керівникам підприємств адекватно обґрунтувати необхідність розроблення і реалізації коригувальних заходів, спрямованих на оптимізування системи розвитку експортного потенціалу підприємства.

СПИСОК ОПУБЛІКОВАНИХ ПРАЦЬ ЗА ТЕМОЮ ДИСЕРТАЦІЇ

1. Наукові праці, в яких опубліковані основні наукові результати дисертації

1.1. Монографія

1. Економіка природокористування та управління природоохоронною діяльністю: [монографія] / С.В. Князь. – Львів: Видавництво Львівської політехніки, 2014. – 372 с. / Байдала Н.М. Підрозділ 2.6. Експортний потенціал підприємства в системі природоохоронної діяльності / С.В. Князь, Н.М. Байдала, Р.Б. Вільгуцька, Л.Ю. Шевців. – С. 188 – 201. *(Внесок автора: запропоновано означення експортного потенціалу підприємств, виділено його сутнісні ознаки, сформовано класифікацію видів експортного потенціалу).*

1.2. Публікації у наукових фахових виданнях України

2. Байдала Н.М. Стратегічний потенціал як джерело конкурентної переваги та підґрунтя стратегії зовнішньоекономічної діяльності підприємства / Н.М. Байдала // Науковий вісник НЛТУ України: збірник науково-технічних праць. – Львів: РВВ НЛТУ України. – 2011. – Вип. 21.2. – С. 175 – 181.

3. Байдала Н.М. Інноваційні стратегії: сутнісна характеристика та критерії відбору національними підприємствами / Н.М. Байдала // Науковий вісник Буковинської державної фінансової академії. Економічні науки: збірник наукових праць. – Чернівці, 2011. – Вип. 2(21). – С. 104 – 111.

4. Байдала Н.М. Аспекти стимулювання використання експортного потенціалу інноваційної продукції підприємств / Н.М. Байдала // Збірник наукових праць Уманського національного університету садівництва. – Умань, 2012. – Вип. 80. – Ч.2. Економіка. – С. 182 – 189.

5. Байдала Н.М. Оцінювання факторів, які впливають на розвиток експортного потенціалу суб'єктів еколого-інвестиційних проектів / Н.М. Байдала,

С.В. Князь, Н.Ю. Мирощенко // Інвестиції: практика та досвід. – 2013. – Вип. № 16. – С. 10 – 15. *(Внесок автора: запропоновано нові класифікаційні ознаки і види факторів, які впливають на розвиток експортного потенціалу машинобудівних підприємств).*

6. Байдала Н.М. Аргументаційне забезпечення реорганізації організаційних структур систем інвестиційного менеджменту підприємств / Н.М. Байдала, С.В. Князь, Р.Б. Вільгуцька // Інвестиції: практика та досвід. – 2013. – Вип. № 17. – С. 6 – 11. *(Внесок автора: виділено етапи аналізування необхідності реорганізації організаційних структур управління машинобудівних підприємств).*

7. Байдала Н.М. Принципи розвитку експортного потенціалу вітчизняних промислових підприємств / Н.М. Байдала // Ефективна економіка. – 2013. – Вип. № 7 [Електронний ресурс]. – Режим доступу: <http://www.economy.nauka.com.ua/?op=1&z=2179&p=1>.

1.3. Публікації у вітчизняних виданнях, які індексуються в наукометричних базах даних, та іноземних виданнях

8. Байдала Н.М. Розвиток експортного потенціалу машинобудівних підприємств на засадах застосування евристичних функцій управління / Н.М. Байдала, О. Коломієць // Наукові праці Національного університету харчових технологій. – 2014. – № 52. – С. 152 – 163². *(Внесок автора: виділено характеристики експортного потенціалу машинобудівних підприємств).*

9. Baydala N. Method of choosing vectors for investment strategies implementation / N. Baydala, S. Kniaz, O. Pauk // Econtechmod. An international quarterly journal. – Lublin – Rzeszow, 2013. – Vol. 2 No. 4. – С. 3 – 9. *(Внесок автора: розкрито сутність інвестиційних стратегій, які можуть використовувати машинобудівні підприємства в умовах розвитку експортної діяльності).*

2. Опубліковані праці апробаційного характеру

10. Байдала Н.М. Шляхи активізації інноваційної діяльності регіону / Н.М. Байдала // Збірник тез конференції [«Форум молодих науковців Львівщини»], (Львів, 22 травня 2011 р.). За заг. ред. О.М. Лозинського, І.В. Карівця, І.М. Назаркевича. У трьох частинах. – Ч. III. – Львів: Тріада Плюс, 2011. – С. 98 – 101.

11. Байдала Н.М. Експортний потенціал: сутнісна характеристика, фактори формування та механізми стимулювання / Н.М. Байдала // Тези доповідей міжнародної науково-практичної конференції [«Сучасні проблеми економіки та

² Публікація у науковому фаховому виданні України

менеджменту»], (Львів, 11–12 листопада 2011р.). – Львів: Видавництво Львівської політехніки, 2011. – С. 153 – 155.

12. Байдала Н.М. Принципи формування креативного управління персоналом в умовах глобалізації господарських відносин / Н.М. Байдала, Д.К. Зінкевич // Матеріали І всеукраїнської науково-практичної конференції [«Управління персоналом у системі менеджменту організацій: тенденції та перспективи розвитку»], (Львів–Славське, 10–12 жовтня 2013 р.) / Національний університет «Львівська політехніка». – Львів: Бест Друк, 2013. – С. 8 – 12. *(Внесок автора: ідентифіковано характер зв'язків між принципами креативного управління машинобудівними підприємствами).*

13. Байдала Н.М. Оцінювання розвитку експортного потенціалу підприємств / Л.І. Чернобай, Н.М. Байдала // Збірник матеріалів IV Міжнародної науково-практичної конференції [«Актуальні питання економічних наук»], (м. Донецьк, 16–17 травня 2014 р.) / Східноукраїнський інститут економіки та управління. У 4-х частинах. – Донецьк ГО «СІЕУ», 2014. – Ч. 4. – С. 25 – 26. *(Внесок автора: побудовано модель оцінювання експортного потенціалу підприємств).*

3. Опубліковані праці, які додатково відображають наукові результати дисертації

14. Байдала Н.М. Експортний потенціал підприємства в системі системи менеджменту природоохоронної діяльності / Н.М. Байдала, С.В. Князь, Р. Б. Вільгуцька // Електронне наукове фахове видання «Ефективна економіка». – 2013. – Вип. № 8 [Електронний ресурс]. – Режим доступу: <http://www.economy.nauka.com.ua/?op=1&z=2222&p=1>.

АНОТАЦІЯ

Байдала Н. М. Розвиток експортного потенціалу машинобудівних підприємств. – На правах рукопису.

Дисертація на здобуття наукового ступеня кандидата економічних наук за спеціальністю 08.00.04 – економіка та управління підприємствами (за видами економічної діяльності), Національний університет «Львівська політехніка» Міністерства освіти і науки України, Львів, 2014.

У дисертації на основі сучасних економічних концепцій розвитку, теорії систем, управління та інформатизації запропоновано нове вирішення наукової проблеми – розроблення теоретичних і методико-прикладних положень щодо розвитку експортного потенціалу підприємства. Метою дисертаційної роботи було розроблення теоретичних і методико-прикладних положень щодо розвитку експортного потенціалу підприємства. У результаті виконаного дослідження уточнено сутність понять «експортний потенціал підприємства» і «розвиток

експортного потенціалу підприємства»; удосконалено положення з оцінювання розвитку експортного потенціалу машинобудівних підприємств; покращено метод формування системи розвитку експортного потенціалу; запропоновано положення щодо моніторингу оптимальності системи розвитку експортного потенціалу; розроблено метод аргументування необхідності коригування параметрів системи розвитку експортного потенціалу.

Ключові слова: потенціал, експорт, інновації, розвиток, машинобудування.

ANNOTATION

Baydala N. M. Development of export potential of machine-building enterprises. – On the rights of manuscript.

Dissertation for the degree of candidate of economic sciences, specialty 08.00.04 – economics and management of enterprises (by the types of economic activity), Lviv Polytechnic National University of Ministry of Education and Science of Ukraine, Lviv, 2014.

On the basis of theoretical synthesis of modern economic concepts of innovation, systems theory, management and information and practice their use in the management of enterprises proposes a new solution of scientific problems – the development of theoretical and methodical application of the provisions on the export potential of the company. The aim of the thesis was the development of theoretical and methodical application of the provisions on the export potential of the company. As a result of research performed by the essence of concepts «export potential» and «development of the export potential of the company»; methodical provision of assessment of export potential of the industry; improved method of forming a system of export potential and proposed methodology for monitoring the position of the optimality system of export potential; the method of reasoning necessary adjustment of system parameters of export potential.

Keywords: capacity, exports, innovation, development and industry.

АННОТАЦИЯ

Байдала Н. М. Развитие экспортного потенциала машиностроительных предприятий. – На правах рукописи.

Диссертация на соискание ученой степени кандидата экономических наук по специальности 08.00.04 – экономика и управление предприятиями (по видам экономической деятельности), Национальный университет «Львівська політехніка» Министерства образования и науки Украины, Львов, 2014.

В диссертации на основе теоретического обобщения современных экономических концепций развития, теории систем, управления и информатизации предложено новое решение научной проблемы – разработанные теоретические и методико-прикладные положения по развитию экспортного потенциала предприятия. В результате выполненного исследования уточнено сущность понятий «экспортный потенциал предприятия» и «развитие экспортного потенциала предприятия»; усовершенствованы методические положения по оценке развития экспортного потенциала машиностроительных

предприятий; улучшено метод формирования системы развития экспортного потенциала; предложены методические положения по мониторингу оптимальности системы развития экспортного потенциала; разработан метод аргументации необходимости корректировки параметров системы развития экспортного потенциала. Не смотря на большое количество научных трудов и значительные практические достижения по развитию экспортного потенциала предприятий, некоторые вопросы не исследованы учеными или изучены фрагментарно. На основании количественного, качественного, функционального, системного и процессного научных подходов в диссертации сформулирован ряд выводов, а также разработаны рекомендации, которые имеют теоретическую и практическую ценность. Теоретическое значение имеют такие положения диссертации: уточнены понятия «экспортный потенциал предприятия» и «развитие экспортного потенциала предприятия», разработана классификация видов развития экспортного потенциала и факторов, влияющих на развитие экспортного потенциала машиностроительных предприятий. В свою очередь, методические положения по оценке развития экспортного потенциала машиностроительных предприятий, метод формирования системы развития экспортного потенциала, методические положения по мониторингу оптимальности системы развития экспортного потенциала, метод аргументации необходимости корректировки параметров системы развития экспортного потенциала имеют практическое значение. Указанные положения целесообразно использовать менеджерам предприятий при формировании и реализации стратегии и тактики развития экспортного потенциала. На основе идентификации сущностных признаков и установления взаимосвязей между ними уточнено определение понятий «экспортный потенциал предприятия» и «развитие экспортного потенциала предприятия», предложена классификация видов развития экспортного потенциала, а также выделены принципы развития экспортного потенциала предприятия, что позволило ликвидировать терминологические неоднозначности и неточности, а также стало основой для развития теоретических и методико-прикладных положений по развитию экспортного потенциала машиностроительных предприятий. Доказано, что на развитие экспортного потенциала предприятий влияет ряд факторов. Применяя разработанный метод для оценки развития экспортного потенциала предприятий, учитывающий идентифицированные факторы, экономистами предприятий могут адаптировать управленческие решения по развитию экспортного потенциала предприятия на любой фазе их реализации к изменению условий внутренней и внешней среды предприятия. Аргументировано, что развитие экспортного потенциала предприятий происходит циклически, поскольку изменения, связанные с экспортными возможностями предприятия, базируются на учете изменений потребностей потребителей экспортируемой продукции, а также целей предприятия-экспортера. Формируя систему развития экспортного потенциала предприятия на основе структурного анализа и проектирования систем управления с помощью автоматизированной технологии All Fusion Process Modeler, руководители предприятий смогут получить ожидаемые приросты

показателей, характеризующих эту систему. Доказано, что мониторинг оптимальности систем развития экспортного потенциала предприятий результативный тогда, когда он формализован, а выходные потоки данных имеют количественное описание. Этот аспект важен поскольку большинство экспортных контрактов заключаются на основе возможности их реализации в любой день до даты, указанной в контракте. Это обеспечивает определенный временной лаг, в течение которого экспортер может выбрать дату исполнения контракта, которая, учитывая конъюнктуру рынка, является для него наиболее выгодной. Мониторинг оптимальности системы развития экспортного потенциала предприятия должен предусматривать установку субъектами мониторинга целей его проведения и объектов мониторинга. Установленные цели являются основанием для идентификации критериев оптимальности системы развития экспортного потенциала и выбора методов мониторинга. Субъекты мониторинга, руководствуясь определенными критериями оптимальности, могут применять выбранные методы мониторинга для установления отклонений параметров объектов мониторинга от ожидаемых значений. Результаты мониторинга являются основанием для корректировки руководителями предприятий системы развития экспортного потенциала предприятия. Доказано, что основанием решений по корректировке параметров системы развития экспортного потенциала предприятия должны быть количественные оценки неизвестных значений коэффициентов, которые ее характеризуют. Формализация оценочных коэффициентов является предпосылкой адекватности формирования вывода о необходимости корректировки системы развития экспортного потенциала предприятия. В результате проведенных исследований аргументировано, что эту задачу целесообразно выполнять с использованием правил логики, а именно конъюнкции, дизъюнкции, импликации, эквиваленции. Используя эти правила, построены логические формулы для обоснования необходимости корректировки систем развития экспортного потенциала, а также матрицы истинности для них.

Ключевые слова: потенциал, экспорт, инновации, развитие, машиностроение.